

## Echafaudages

BOSTA 70 - CADRE ACIER  
HORIZONTALDisponible en  
LOCATION

## DANS LA MÊME RUBRIQUE:

<b>427973</b>	Cadre acier lourd - long. 2,50 m - 4,5 kN/m <sup>2</sup>
<b>427984</b>	Cadre acier lourd - long. 3,00 m - 3,0 kN/m <sup>2</sup>
<b>531323</b>	Cadre acier - long. 3,00 m - 2,0 kN/m <sup>2</sup>
<b>531334</b>	Cadre acier - long. 2,50 m - 3,0 kN/m <sup>2</sup>

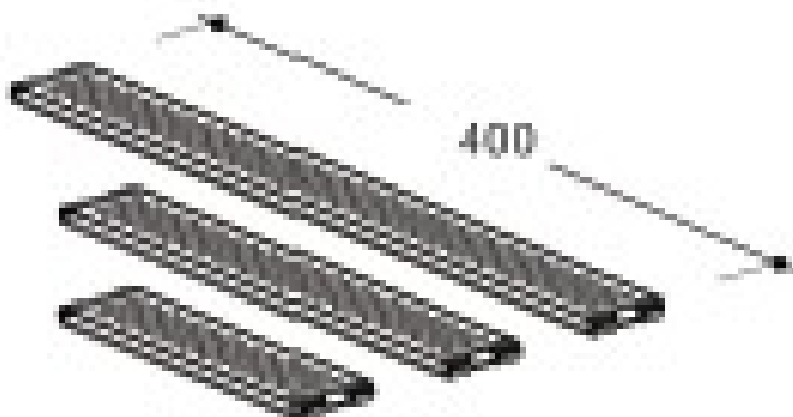

## BOSTA 70 - CADRE VERTICAL

Galva. - Hauteur: 2,00 m

CODE ARTICLE: **119000**Disponible en  
LOCATION

## DANS LA MÊME RUBRIQUE:

<b>119010</b>	Galva. - Hauteur: 1,00 m
<b>132982</b>	Galva. - Hauteur: 0,66 m
<b>410644</b>	Alu - Hauteur: 2,00 m

<b>411936</b>	Alu - Hauteur: 1,00 m
---------------	-----------------------

<b>552320</b>	Galva. - Hauteur: 1,50 m
---------------	--------------------------

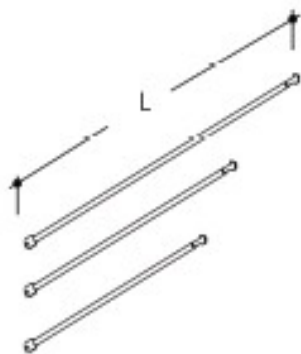
**BOSTA 70 - DIAGONALE**

Diagonale 200 - 2,50x2,00 m (LxH)

CODE ARTICLE: **110020**Disponible en  
**LOCATION****DANS LA MÊME RUBRIQUE:**

<b>110167</b>	Diagonale 203 - 3,00x2,00 m (LxH)
---------------	-----------------------------------

**BOSTA 70 - GARDE-CORPS**

Garde-corps - long. 3,00 m

CODE ARTICLE: **138957**Disponible en  
**LOCATION****DANS LA MÊME RUBRIQUE:**

<b>154080</b>	Garde-corps - long. 2,00 m
---------------	----------------------------

<b>2113</b>	Garde-corps - long. 2,50 m
-------------	----------------------------

**BOSTA 70 - GARDE-CORPS DE BOUT**

Garde corps - simple

CODE ARTICLE: **24733**Disponible en  
**LOCATION****DANS LA MÊME RUBRIQUE:**

<b>452970</b>	Garde-corps supérieur - hauteur: 1,00 m
---------------	---

<b>534419</b>	Garde corps - double
---------------	----------------------

**BOSTA 70 - GARDE-CORPS EN "L"**

Garde-corps en "L" - hauteur: 1,00 m

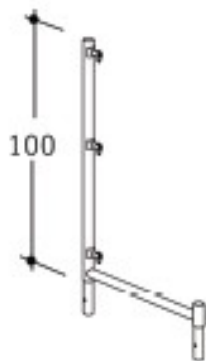
CODE ARTICLE: **452980**Disponible en  
**LOCATION****BOSTA 70 - PIED A VERIN**

Hauteur: 0,50 m - réglable de 6,5-26,5 cm

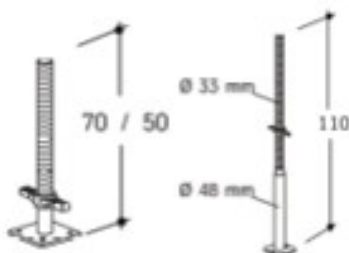
CODE ARTICLE: **144131**Disponible en  
**LOCATION**

## DANS LA MÊME RUBRIQUE:

<b>54630</b>	Hauteur: 0,70 m - réglable de 6,5-50,0 cm
--------------	---

<b>571248</b>	Hauteur: 1,10 m - réglable de 35,0-90,0 cm
---------------	--



## BOSTA 70 - PLATEAU A TRAPPE

Plateau à trappe 3,00 m - sans échelle

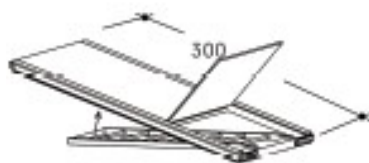
CODE ARTICLE: **437501**Disponible en  
LOCATION

## DANS LA MÊME RUBRIQUE:

<b>437513</b>	Plateau à trappe 2,50 m - sans échelle
---------------	--

Plateaux à trappe: 2,0kN/m<sup>2</sup>

<b>465031</b>	Plateau à trappe 2,50 m - avec échelle
---------------	--

<b>492910</b>	Plateau à trappe 3,00 m - avec échelle
---------------	--

## BOSTA 70 - PLINTHE

Plinthe - Long. 2,50 m

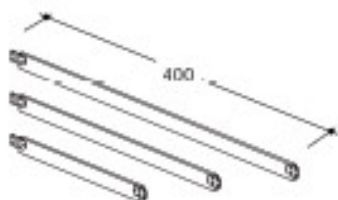
CODE ARTICLE: **401790**Disponible en  
LOCATION

## DANS LA MÊME RUBRIQUE:

<b>651978</b>	Plinthe - Long. 3,00 m
---------------	------------------------

## BOSTA 70 - SOUTIEN D'ECHELLE

Soutien d'échelle

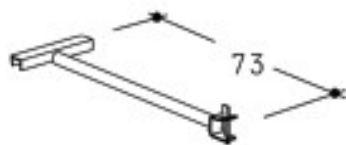
CODE ARTICLE: **422753**Disponible en  
LOCATION

## CONSOLE D'ECHAFAUDAGE

Console d'échafaudage galvanisée  
dim. 2,50x1,30 m (HaxLa) - 1,5 kN/m<sup>2</sup>CODE ARTICLE: **1070**

## CONSOLE D'ELARGISSEMENT

Elargissement: 35 cm

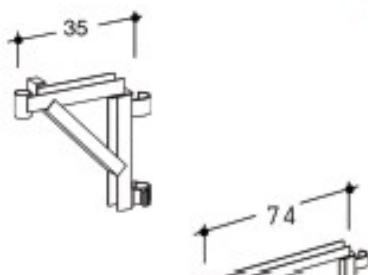
CODE ARTICLE: **402599**

## DANS LA MÊME RUBRIQUE:

<b>424226</b>	Elargissement: 70 cm
---------------	----------------------

<b>554959</b>	Support console
---------------	-----------------

## MEFRAN - BASE ROULANTE GALVA.

2 x Lisse arrière réglable 2,25 - 3,50 m
--

CODE ARTICLE:	<b>MF000712</b>
---------------	-----------------

## DANS LA MÊME RUBRIQUE:

<b>MF001292</b>	<i>Exemple base roulante</i>
	4 x Grand galet femelle (roue + platine)

<b>MF001916</b>	2 x Lisse 0,90 m
-----------------	------------------

## MEFRAN - CADRE VERTICAL GALVA

Hauteur: 1,00 m
-----------------

2 barreaux
------------

CODE ARTICLE:	<b>H0449205G</b>
---------------	------------------

## DANS LA MÊME RUBRIQUE:

<b>MF001904</b>	<i>Cadres verticaux, largeur 0,90 m, avec barreaux fixes</i>
-----------------	--

Hauteur: 0,85 m
-----------------

2 barreaux
------------

<b>MF001906</b>	Hauteur: 2,00 m
-----------------	-----------------

4 barreaux
------------

<b>MF001907</b>	<i>Cadre vertical - largeur 0,90 m</i>
-----------------	--

Hauteur: 2,00 m
-----------------

2 barreaux
------------

<b>MF001911</b>	Barreau coulissant
-----------------	--------------------

## MEFRAN - COLLIER GALVA.

Collier fixe plinte Ø 49
--------------------------

CODE ARTICLE:	<b>MF000677</b>
---------------	-----------------

## DANS LA MÊME RUBRIQUE:

<b>MF000812</b>	Collier articulé Ø 40/49
-----------------	--------------------------

<b>MF000815</b>	Collier articulé Ø 49/49
-----------------	--------------------------

## MEFRAN - ENTRETOISE EXPENSIBLE GALVA.

Long. réglable 2,10 - 4,00 m
------------------------------

CODE ARTICLE:	<b>MF001915</b>
---------------	-----------------

## MEFRAN - GARDE-CORPS GALVA.

Garde-corps fixe - long. 3,00 m
---------------------------------

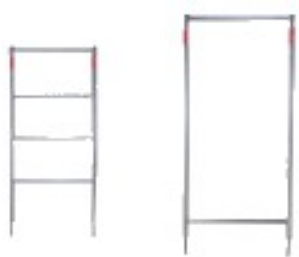

## DANS LA MÊME RUBRIQUE:

**MF001923** Garde-corps réglable - long. réglable 2,50 - 3,50 m

## MEFRAN - GARDE-CORPS LATERAL GALVA

Garde-corps latéral

CODE ARTICLE: **MF001941**

## MEFRAN - PLANCHER ACIER GALVA.

Plancher acier - long. 3,00 m - 300 kg/m<sup>2</sup>

Classe 4 / Largeur 0,3 m

CODE ARTICLE: **MF004817**

## MEFRAN - PLATEAU A TRAPPE

Echelle pour plateau à trappe

CODE ARTICLE: **MF004845**

## DANS LA MÊME RUBRIQUE:

**MF008117** Plateaux à trappe 3,00 m: 300 kg/m<sup>2</sup>  
sans échelle  
Classe 4 / Largeur 0,6 m

## MEFRAN - PLATINE DE BASE

Platine réglable (270 - 450 mm)

CODE ARTICLE: **MF000345**

## DANS LA MÊME RUBRIQUE:

**MF001901** Platine femelle de base

**MF001902** Piéd réglable pour grand dénivellement



## MEFRAN - STABILISATEUR GALVA.

Stabilisateur télescopique 3,30 - 6,00 m

CODE ARTICLE: **MF000673**

## DANS LA MÊME RUBRIQUE:

**MF000674** Bracon de stabilisation



## MEFRAN - TREPIED DE BASE GALVA.

Grand piéd triangulaire

CODE ARTICLE: **MF001900**

## DANS LA MÊME RUBRIQUE:

**MF001929** Mini piéd triangulaire



Echafaudages

Travail en hauteur

OUTILLAGES ET EQUIPEMENTS

## COORDONNEES ET HORAIRES

COMAT SA | COMAT LOCATION SA | COMAT Matériel Sàrl

10, rue des Bruyères L-1274 HOWALD

Tél: (+352) 49 61 21 | Fax: (+352) 40 22 74 | E-Mail: comat@comat.lu

### HEURES D'OUVERTURE

Lundi - Vendredi: 7h30 - 12h00 | 12h30 - 17h00 | Samedi: 8h00 - 12h00

<http://www.comat.lu>

### DEPÔT DE COFFRAGE

580, route de Thionville L-5888 ALZINGEN

Tél: (+352) 49 61 21 - 300 | E-Mail: comat@comat.lu

### HEURES D'OUVERTURE

Lundi - Vendredi: 7h30 - 12h00 | 13h00 - 16h00 | Samedi fermé

## PLAN D'ACCES

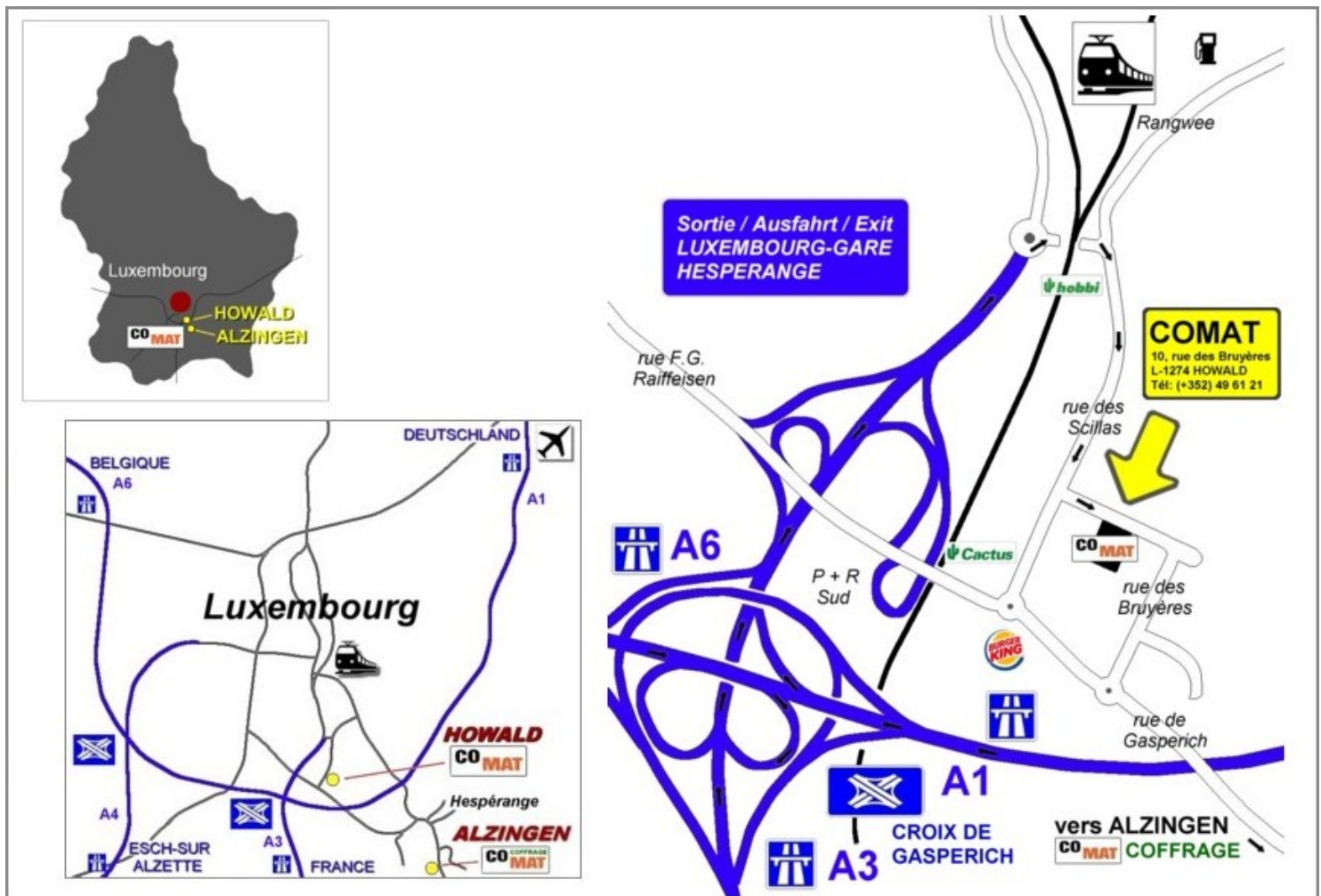

autoroutes venant de Metz, Arlon ou Trèves | direction Luxembourg, sortie Luxembourg-Gare et Hesperange | ensuite direction Luxembourg-Gare, au rond-point à la fin de l'autoroute à droite | passage par un petit tunnel | puis première rue à droite (rue des Scillas) ensuite première rue à gauche (rue des Bruyères)